





**Fournitures cal. 8800, 8801**

**Parts for cal. 8800, 8801**

**Teile für Kal. 8800, 8801**

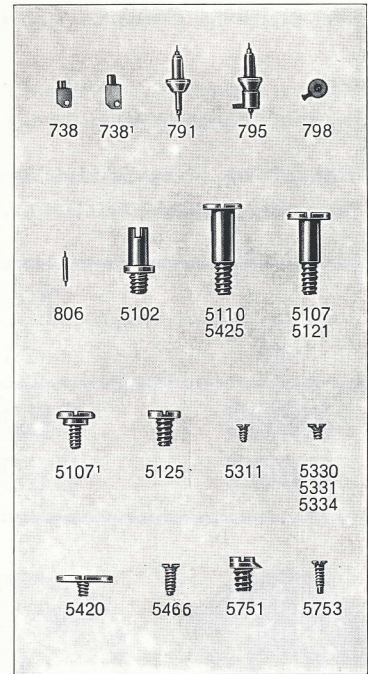
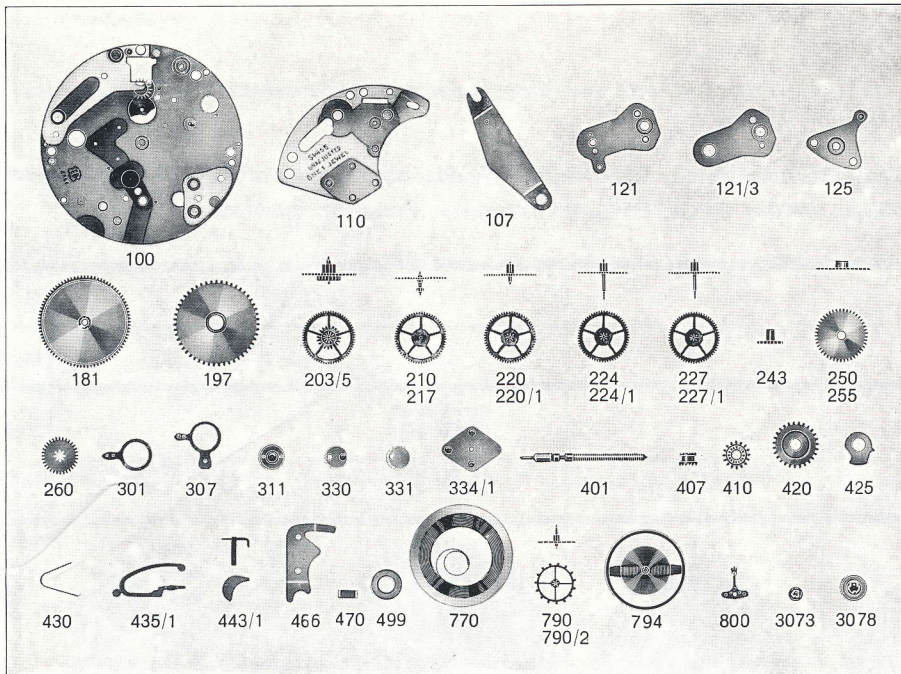

**Fournitures cal. 8810, 8811**

**Parts for cal. 8810, 8811**

**Teile für Kal. 8810, 8811**

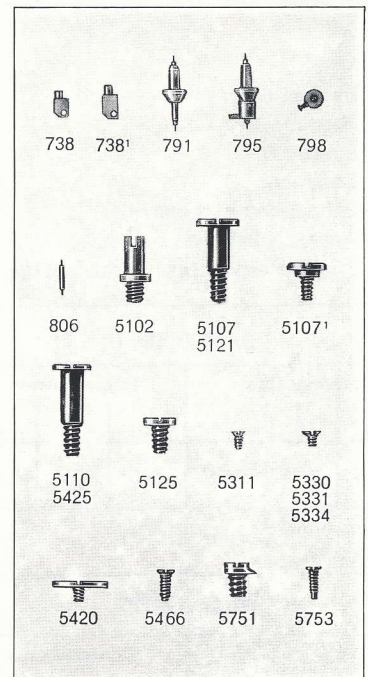
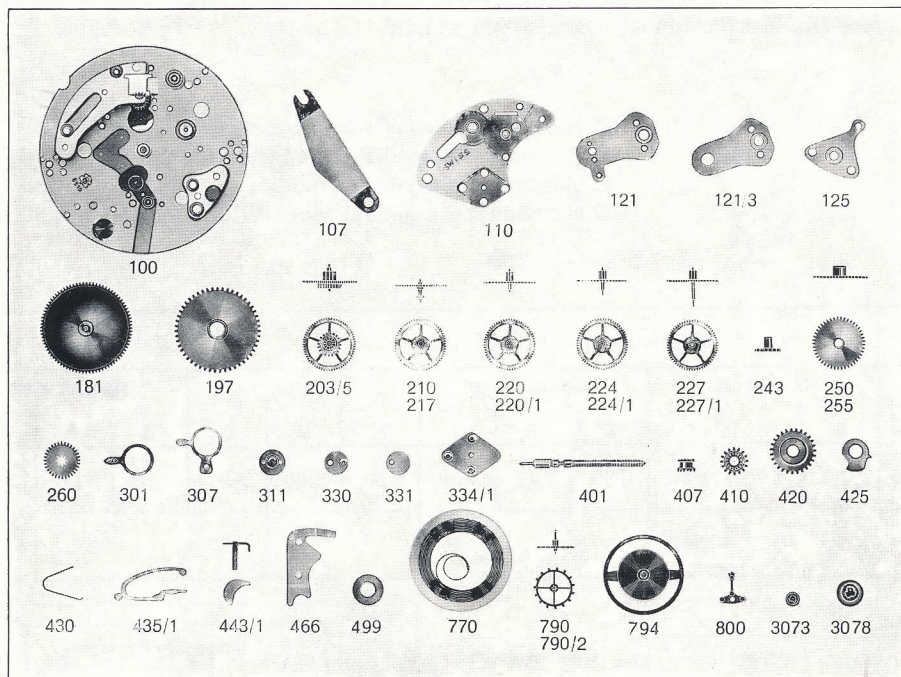



**Fournitures particulières aux cal. 8805, 8815**  
**Particular parts for cal. 8805, 8815**  
**Besondere Teile für Kal. 8805, 8815**

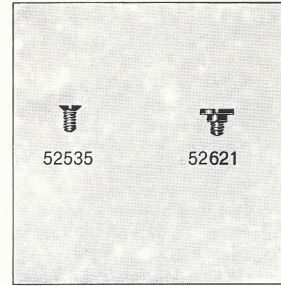
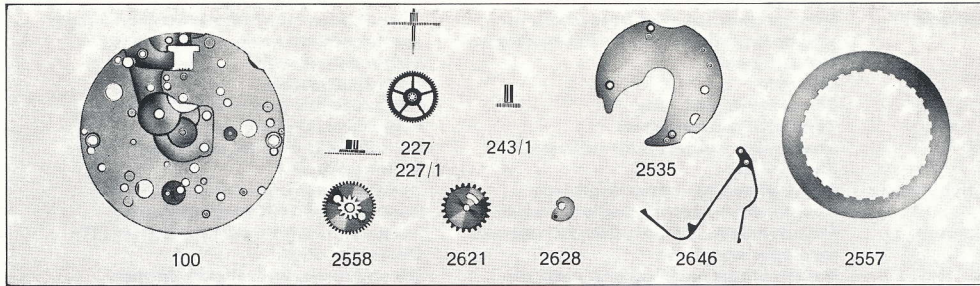

**Fournitures particulières au cal. 8804**  
**Particular parts for cal. 8804**  
**Besondere Teile für Kal. 8804**

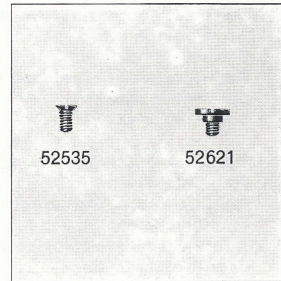
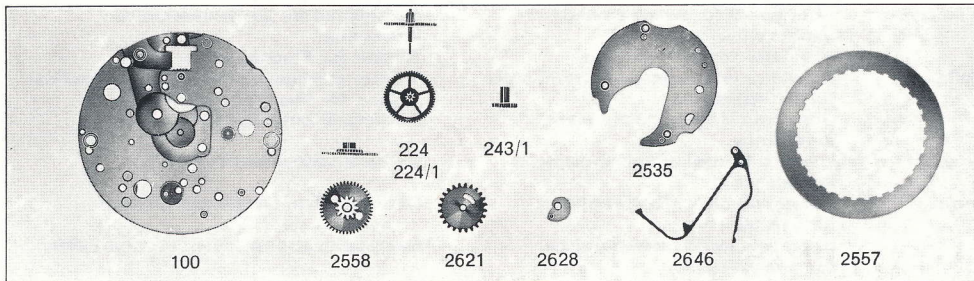

**Fournitures particulières au cal. 8827**  
**Particular parts for cal. 8827**  
**Besondere Teile für Kal. 8827**

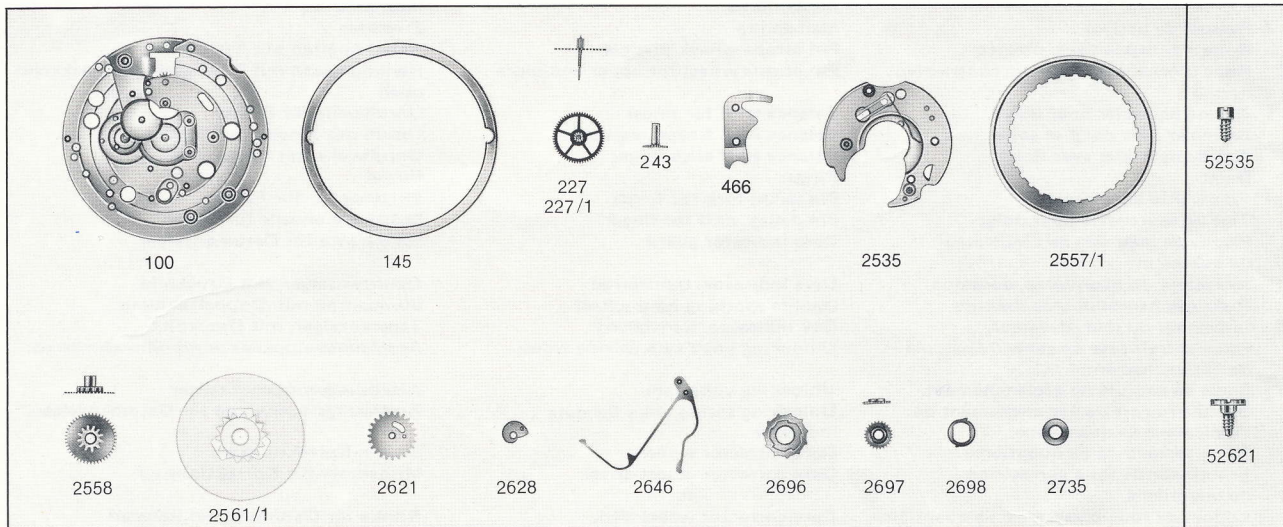

**Fournitures particulières aux cal. 8804, 8805, 8815**  
**Particular parts for cal. 8804, 8805, 8815**  
**Besondere Teile für Kal. 8804, 8805, 8815**

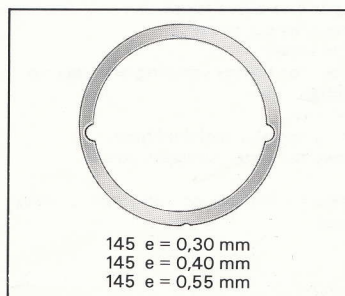



N°	LISTE DES FOURNITURES	LIST OF MATERIALS	BESTANDTEILE
100	Platine	Plate	Werkplatte
107	Couvre-rochet	Ratchet wheel cover	Sperrad-Deckplatte
110	Pont de rouage	Train wheel bridge	Räderwerkbrücke
121	Coq pour spiral plat	Balance cock for flat hairspring	Unruhloben für Flachspirale
121/3	Coq pour porte-piton et pour dispositif amortisseur, spiral plat	Balance cock for stud holder and for shock-protecting device, flat hairspring	Unruhloben für Spiralklötzchen-Träger und Stoss-Sicherung, Flachspirale
125	Pont de fourchette	Pin pallet cock	Stiftenankerloben
145	Support de cadran	Dial rest	Zifferblatt-Stütze
181	Barillet pour bonde percée	Barrel for drilled core	Federhaus für durchbohrten Kern
197	Bonde avec rochet	Core with ratchet wheel	Federkern mit Sperrad
203/5	Roue intermédiaire avec renvoi	Intermediate wheel with setting wheel	Zwischenrad mit Zeigerstellrad
210	Roue moyenne	Third wheel	Kleinbodenrad
217	Roue moyenne, pour contre-pivot dessus	Third wheel, for upper end-piece	Kleinbodenrad, für Deckstein oben
220	Roue de seconde, court pivot	Fourth wheel, without second hand bit	Sekundenrad, mit kurzem Zapfen
220/1	Roue de seconde, court pivot, pour contre-pivot dessus	Fourth wheel, without second hand bit, for upper end-piece	Sekundenrad, mit kurzem Zapfen, für Deckstein oben
224	Roue de seconde, long pivot	Fourth wheel, with second hand bit	Sekundenrad, mit langem Zapfen
224/1	Roue de seconde, long pivot, pour contre-pivot dessus	Fourth wheel, with second hand bit, for upper end-piece	Sekundenrad, mit langem Zapfen, für Deckstein oben
227	Roue de seconde au centre	Sweep second wheel	Zentrumsekundenrad
227/1	Roue de seconde au centre, pour contre-pivot dessus	Sweep second wheel, for upper end-piece	Zentrumsekundenrad, für Deckstein oben
243	Chaussée non lanternée	Cannon pinion without clam notch	Minutenrohr, glatt
243/1	Chaussée non lanternée, non percée	Cannon pinion without clam notch, undrilled	Minutenrohr, glatt, ungebohrt
250	Roue des heures	Hour wheel	Stundenrad
255	Roue des heures pour seconde au centre	Hour wheel for sweep second	Stundenrad für Zentrumsekunde
260	Roue de minuterie	Minute wheel	Wechselrad
301	Raquette pour spiral plat	Regulator for flat hairspring	Rücker für Flachspirale
307	Raquette avec porte-piton mobile, pour spiral plat	Regulator with adjustable stud holder, for flat hairspring	Rücker mit beweglichem Spiralklötzchen-Träger, für Flachspirale
311	Coqueret empierré	Upper cap jewel with end-piece, for balance	Rückerplättchen mit Stein
330	Plaque de contre-pivot empierrée, pour balancier	Lower cap jewel with end-piece, for balance	Decksteinplättchen für Unruh
331	Plaque de contre-pivot sans pierre, pour balancier	Lower end-piece, non-jewelled, for balance	Deckplättchen ohne Stein für Unruh
334/1	Plaque de contre-pivot dessus, pour 3 roues	Upper cap jewel with end-piece for three wheels	Decksteinplättchen oben, für drei Zapfen
401	Tige de remontoir	Winding stem	Aufzugwelle
407	Pignon coulant	Clutch wheel	Schiebetrieb
410	Pignon de remontoir	Winding pinion	Aufzugtrieb
420	Roue de couronne	Crown wheel	Kronrad
425	Cliquet	Click	Sperrkegel
430	Ressort de cliquet	Click spring	Sperrkegelfeder
435/1	Bascule-ressort	Spring yoke	Federwippe
443/1	Tirette, montée	Setting lever, mounted	Stellhebel, montiert
466	Couvre-mécanismes	Lid for winding and setting mechanisms	Deckplatte für Aufzug- und Zeigerstellmechanismus
770	Ressort de barillet	Mainspring	Zugfeder
790	Roue d'échappement, pivotée	Pin escape wheel, pivoted	Hemmungsrads mit Triebwelle
790/2	Roue d'échappement pour contre-pivot dessus	Pin escape wheel for upper end-piece	Hemmungsrads mit Triebwelle für Deckstein oben
791	Axe de balancier pour doigt	Balance staff for finger	Unruhwellen für Finger
794	Balancier avec doigt et spiral	Balance with finger, regulated	Unruh mit Finger und Spirale
795	Axe de balancier avec doigt	Balance staff with finger	Unruhwellen mit Finger
798	Doigt	Finger	Finger
800	Fourchette pour doigt	Pin pallet fork for finger	Stiftenanker für Finger
806	Tige de fourchette pour doigt	Pin pallet staff for finger	Stiftenankerwelle für Finger
2535	Plaque de maintien de l'indicateur de quantième	Date indicator guard	Halteplatte für Datumanzeiger
2557/1	Indicateur de quantième, décalqué	Date indicator, transferred	Datumanzeiger, mit Druckbild
2558	Roue des heures double denture	Double-toothing hour wheel	Stundenrad mit Doppelzahnung
2561/1	Indicateur du jour, décalqué	Day indicator, transferred	Tagesanzeiger, mit Druckbild
2621	Roue entraîneuse de came de bascule de déclenchement	Unlocking yoke cam driving wheel	Anlösungswippenexzenter-Mitnehmerrad
2628	Came de bascule de déclenchement	Unlocking yoke cam	Auslösungswippenexzenter
2646	Bascule-ressort de déclenchement de l'indicateur de quantième	Unlocking spring yoke for date indicator	Auslösungsfederwippe für Datumanzeiger
2696	Roue correctrice de quantième	Date corrector wheel	Datum-Korrektionsrad
2697	Entraîneur de roue correctrice de quantième	Date corrector wheel driver	Mitnehmer für Korrektionsrad
2698	Cliquet de roue correctrice de quantième	Date corrector wheel click	Klinke für Datum-Korrektionsrad
2735	Rondelle de maintien de l'indicateur du jour	Day indicator maintaining washer	Haltescheibe für Tagesanzeige
5102	Vis de fixation, spéciale	Case screw, special	Werkbefestigungs-Schraube, Spezial-Ausführung
5107	Vis de couvre-rochet, longue	Ratchet wheel cover screw, long	Sperrad-Deckplatten-Schraube, lang
5107 <sup>1</sup>	Vis de couvre-rochet, courte	Ratchet wheel cover screw, short	Sperrad-Deckplatten-Schraube, kurz
5110	Vis de pont de rouage	Train wheel bridge screw	Räderwerkbrücken-Schraube
5121	Vis de coq	Balance cock screw	Unruhloben-Schraube
5125	Vis de pont de fourchette	Pallet cock screw	Ankerloben-Schraube
5334	Vis de plaque de contre-pivot dessus	Upper end-piece screw	Decksteinplättchen-Schraube oben
5420	Vis de roue de couronne	Crown wheel screw	Kronradschraube
5425	Vis de cliquet	Click screw	Sperrkegel-Schraube
5466	Vis de couvre-mécanismes	Screw for lid for winding and setting mechanisms	Deckplatten-Schraube für Aufzug- und Zeigerstellmechanismus
5751	Clef de cadran	Dial key	Zifferblatt-Schlüssel
5753	Vis pour cadran sans pied	Screw for dial without foot	Schraube für Zifferblatt ohne Fuss
52535	Vis de plaque de maintien de l'indicateur de quantième	Screw for date indicator guard	Halteplatte-Schraube für Datumanzeiger
52621	Vis de roue entraîneuse de came de bascule de déclenchement	Screw for unlocking yoke cam driving wheel	Schraube für Auslösungswippenexzenter-Mitnehmerrad